

Morsetti Attacco Tondo

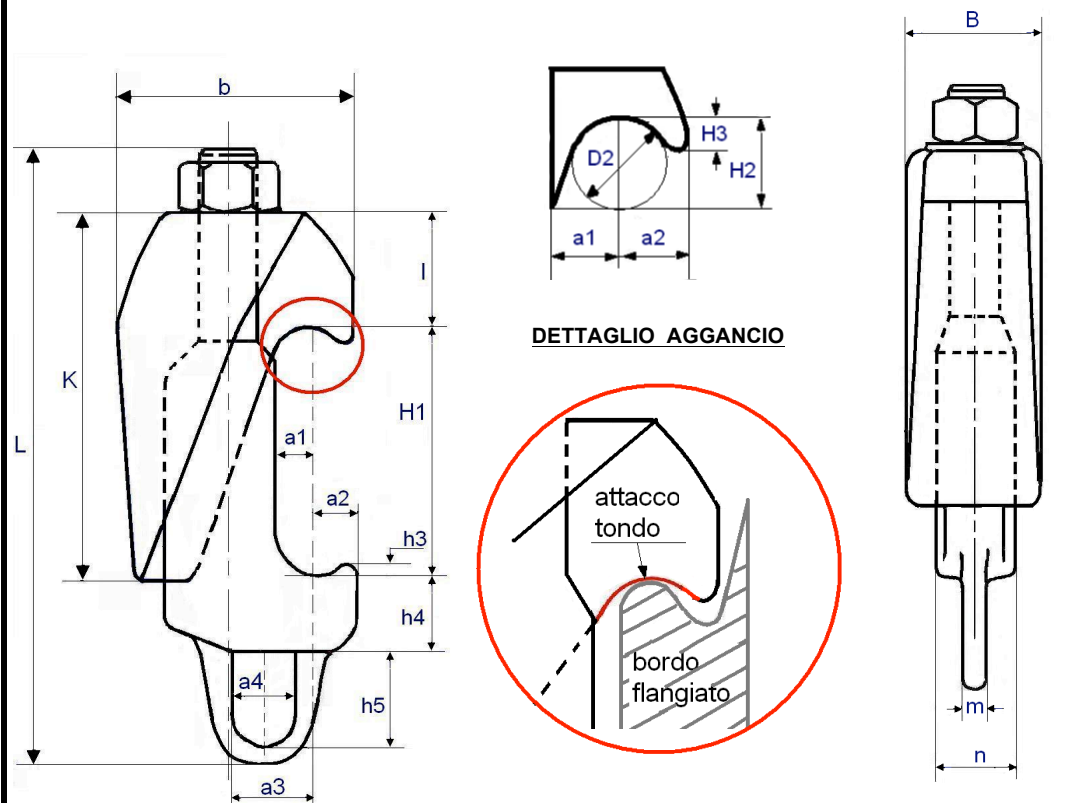

ASSEMBLAGGIO STANDARD:



ALTRI TIPI DI CHIUSURA:

- DADI A GALLETTA,
- DADI A GOLFARO
- ALTRO

SU RICHIESTA

DIMENSIONI sec. DIN 28152

Variazioni misure : su richiesta

MISURA	H1	L	B	H2 max	H3 max	D2 min.	a1 min.	a2 max	a3 min.	a4 min.	h4 max	h5 min.	K	b	l	m	n	Kg.
APERTURA																		
M16	50 - 75	180	45	17	5	16	11	12	22	20	20	33	86	62	24	10	27	1,40
M16	95 - 120	225	45	17	5	16	11	12	22	20	20	33	86	62	24	10	27	1,50
M20	60 - 85	195	50	20	5	16	12	12	22	20	22	33	95	69	24	10	30	1,80
M20	95 - 120	235	50	20	5	16	12	11	22	20	22	33	95	69	24	10	30	2,50
M24	75 - 100	217	54	20	6	20	14	14	30	20	25	30	112	74	26	10	35	2,61
M24	90 - 115	233	54	20	6	20	14	14	30	20	25	30	112	74	26	10	35	2,71
M24	110 - 135	252	54	20	6	20	14	14	30	20	25	30	112	74	26	10	35	3,00
M24	150 - 185	303	54	20	6	20	14	14	30	20	25	30	112	74	26	10	35	3,20
M27	85 - 120	288	60	13	6	24	14	15	40	24	40	40	155	90	38	8	42	5,00
M27	120 - 155	323	60	13	6	24	14	15	40	24	40	40	155	90	38	8	42	5,30
M27	155 - 190	357	60	13	6	24	14	15	40	24	40	40	155	90	38	8	42	5,50
M30	85 - 120	288	60	13	6	24	14	17	40	24	40	40	155	90	38	8	42	5,40
M30	120 - 155	323	60	13	6	24	14	17	40	24	40	40	155	90	38	8	42	5,70
M30	155 - 190	357	60	13	6	24	14	17	40	24	40	40	155	90	38	8	42	5,90
M33	120 - 160	375	70	15	6	24	16	15	42	24	56	50	200	100	50	20	70	8,80
M33	180 - 220	440	70	15	6	24	16	15	42	24	56	50	200	100	50	20	70	10,2

- **MATERIALI :** - 25CrMo4 sec. DIN EN 10269
- AISI 316L / ASTM A193 Gr.B8M
- Produzione in altri materiali: su richiesta
- **FINITURE :** - zincatura elettrolitica gialla o bianca
- passivazione , lucidatura a specchio, elettro lucidatura
- altre finiture : su richiesta
- **CERTIFICATI:** - EN10204 3.1: con tutte le forniture
- EN 10204 3.2: su richiesta

Tab. No.

IF 12

Rev.

1

Data::

MARZO 2018

interforgia *if*

E' VIETATA
la riproduzione, la modifica e
la divulgazione del presente
documento